



# Systems & Modules Technology AG

**LBS**

Larm Brand Säkerhet

**Specialister på styrning och övervakning  
av brandspjällsstyr- & övervakningssystem  
i ventilationsanläggningar.**

**BACnet och Modbus kommunikation.**

Försäljning och Support +46 (0)709-38 94 30

**LBS**



# Vilka vi är:



- » Företaget: **Systems & Modules Technology AG**, har huvudkontor i Wald, Zürich och är ett helt privatägt AB. Etablerat April 2012.

**Automatikprodukter LBS** är representant för **SMT** på den Svenska marknaden och har 30 års erfarenhet av Smoke Control System.

- » **SMT** är din expert inom enkel hantering av rökkontrollsystem med produkter och systemlösningar för brandskydd och brandgasevakuering i ventilationssystem inom byggnader.



**Försäljning och Support +46 (0)709-38 94 30 Automatikprodukter LBS**



# The SMT Philosophy



Enkelt system, Enkla moduler, Enkel drifttagning!



**Försäljning och Support +46 (0)709-38 94 30** **Automatikprodukter LBS**

# Systemexempel



Larm Brand Säkerhet

Systembeskrivning exempel:  
Övervakning och styrning av brand- och rökavvakeringsspjäll,  
med intelligent rökkontrollsystem i ventilationsanläggningar.

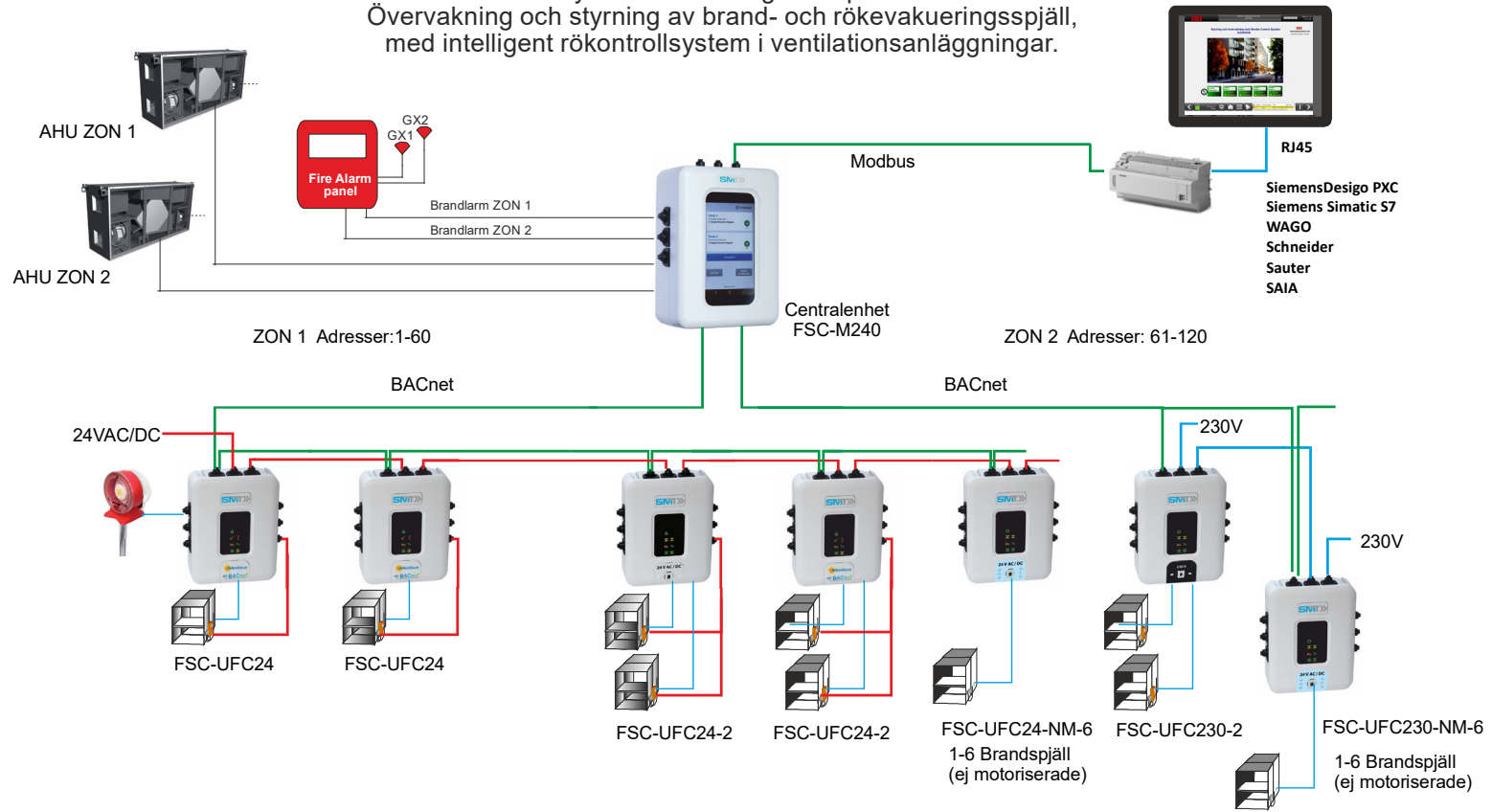

Försäljning och Support +46 (0)709-38 94 30 **Automatikprodukter LBS**

## Öppet och Flexibelt



Våra produkter kommunicerar med **Standard Protokoll**  
(BACnet / Modbus)



Tack vare våra olika moduler och lösningar kan vi erbjuda  
**kompleta systemlösningar** eller.....



...integreras med produkter som är tillverkade av andra tillverkare  
t.ex SAIA, Schneider, Wago, Siemens Desigo etc .  
SMT tillhandahåller nödvändig information på begäran.

## Modernt och Up to Date

### Teknikkonsulter

- Kompleta lösningar från en enda källa.
- Olika integreringsalternativ i system med Modbus och BACnet system.
- Komplett och lättillgänglig dokumentation.
- Serviceinriktad och kundvänlig organisation med individuell produkt- och applikationsrådgivning.

### Systemintegratörer

- Olika integreringsalternativ och systemkompatibilitet Modbus och BACnet.
- Snabb och enkel igångkörning. Automatisk drifttagning vid start av systemet.
- Liten risk för fel under integrering.
- Komplett och lättillgänglig dokumentation.
- Kundvänlig och serviceinriktad organisation för dig med kompetent stöd i att hitta lösningar.

### Installatörer

Korta leveranstider

- Snabb och enkel installation. Centralenheter och spjällmoduler med snabbkopplingar. Produkter med 24V och 220V i samma systemlösning.
- Möjlighet till driftkontroll på plats med Centralenheter och Spjällmoduler med högupplöst pekskärm för test och inställningar.
- Komplett och lättillgänglig dokumentation
- Olika integreringsalternativ och systemkompatibilitet med Modbus och BACnet. I

### Fastighetsägare

- Minimala drift- och underhållskostnader tack vare underhållsfria produkter.
- Enkel regelbunden driftkontroll.
- En partner för diskussion om olika SCDA system och kommunikation via Internet.



# UFC24 - Details



Larm Brand Säkerhet

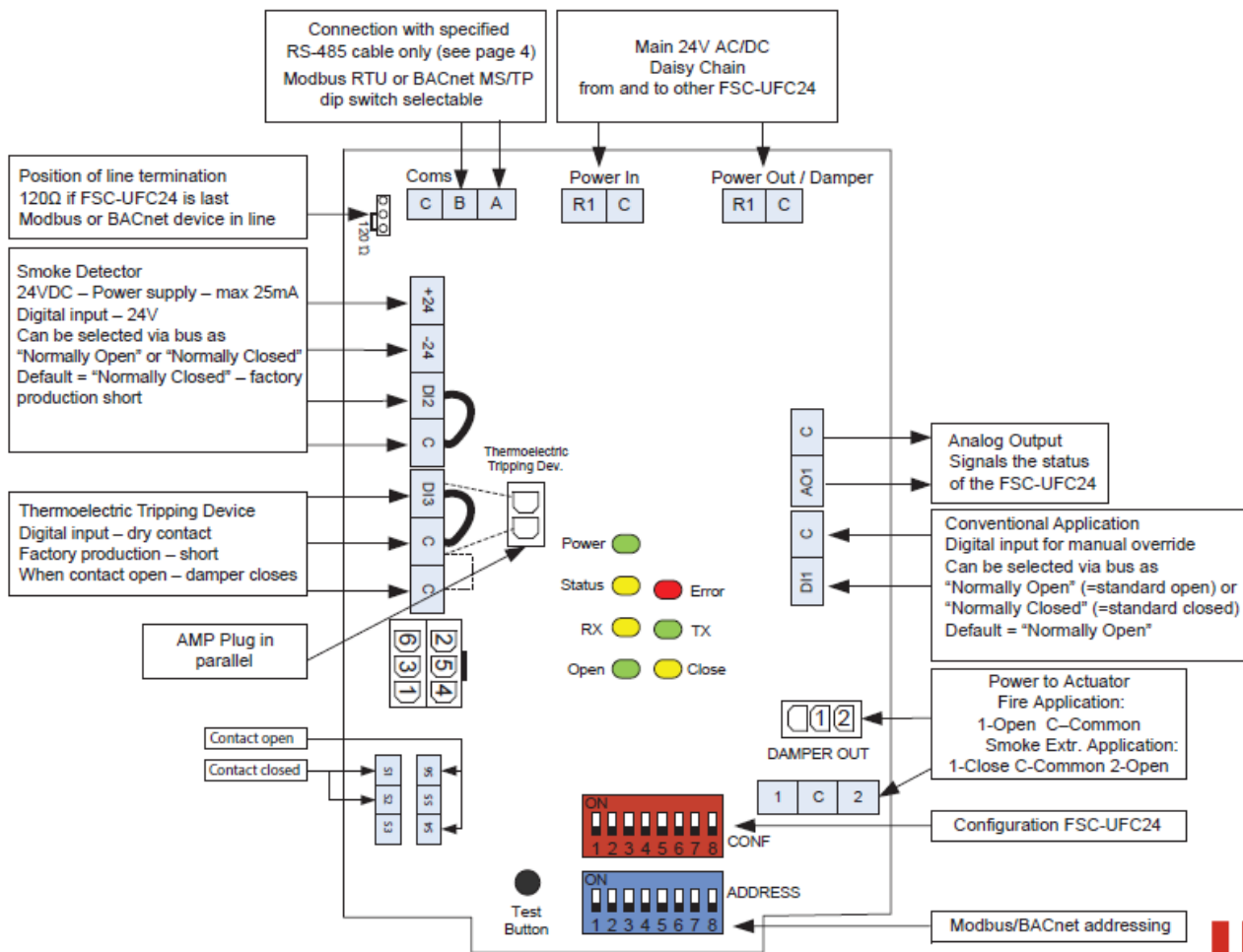

Försäljning och Support +46 (0)709-38 94 30 Automatikprodukter LBS



# Centralenhet M240 Stand Alone

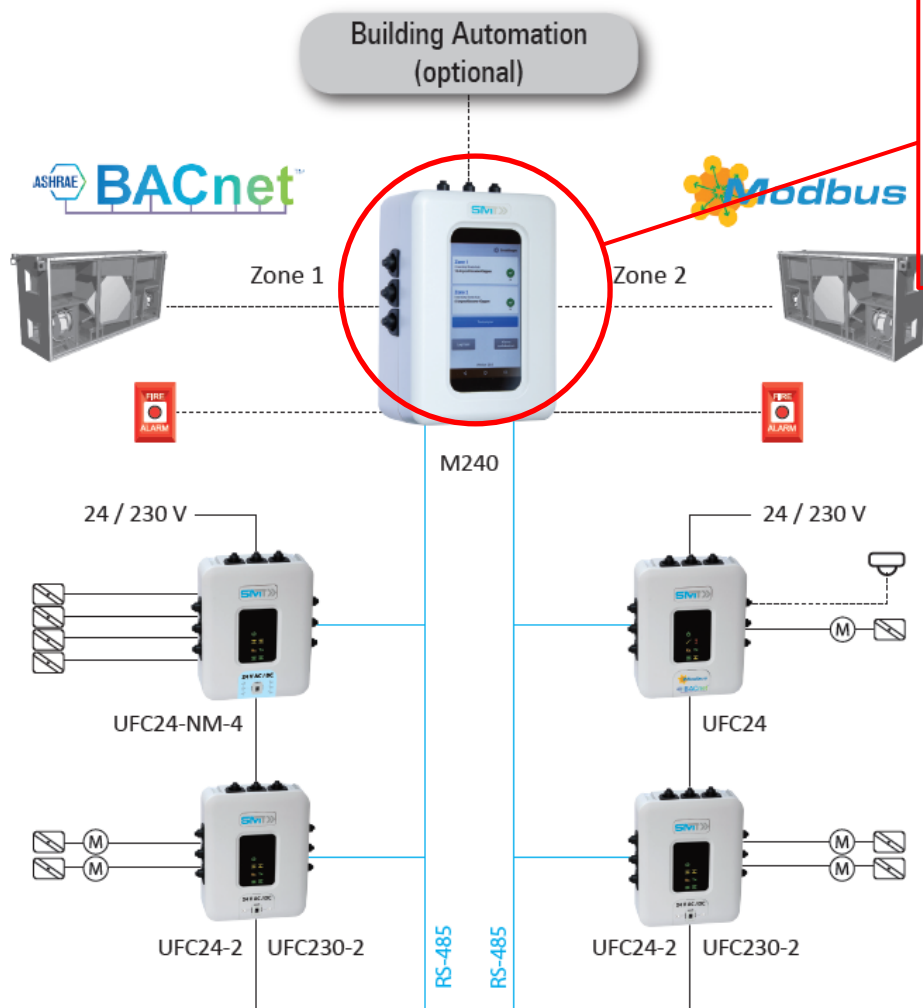

- M240 Centralenhet**
- Förprogrammerad / testad
  - Automatisk drifttagning
  - Strukturerad överblick av 2 zoner
  - **M240 är apparatskåpet!**

Försäljning och Support +46 (0)709-38 94 30

**LBS**  
Automatikprodukter LBS



# Funktioner System M240

- Stand Alone lösning för två brand- eller två rök-evakuerings zoner eller en brand och en rök-evakuerings zon.
- Up till max. 240 brandspjäll kan styras via UFC-enheterna(UFC24, UFC24-2, UFC230-2) och tillsammans med M240 Centralenhet. (60 UFC per Zon)
- Förprogrammerad och och funktionstestad.
- Automatisk drifttagning av M240 och anslutna UFC's – sparar tid och pengar vid drifttagning.

# Funktioner System M240

- » Fjärråtkomst via molnet tillgängligt– förenkling av fysiska testet på plats är en av fördelarna.
- » Automatiska testkörningar och testrapporter tillgängliga.
- » Automatisk sändning via e-post möjligt
- » Kabellängd RS-485: upp till 1.200 m, utan förstärkare. (RSM)



# Centralenhet M30 Stand Alone

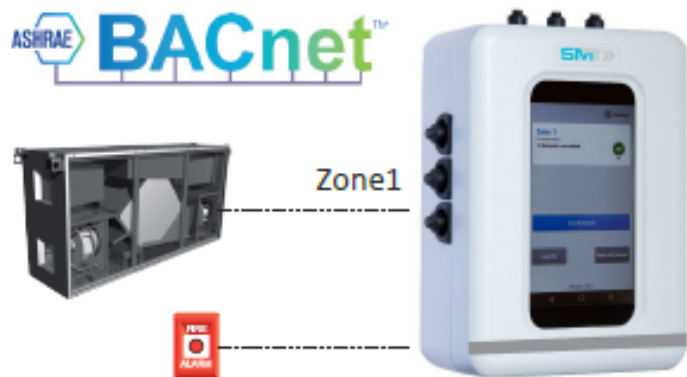

## Smart Regulator M30

Med högupplöst pekskärm för att styra och övervaka upp till 30 motoriserade brand- eller rökevakueringspjäll och 15 rökdetektorer via BACnet.

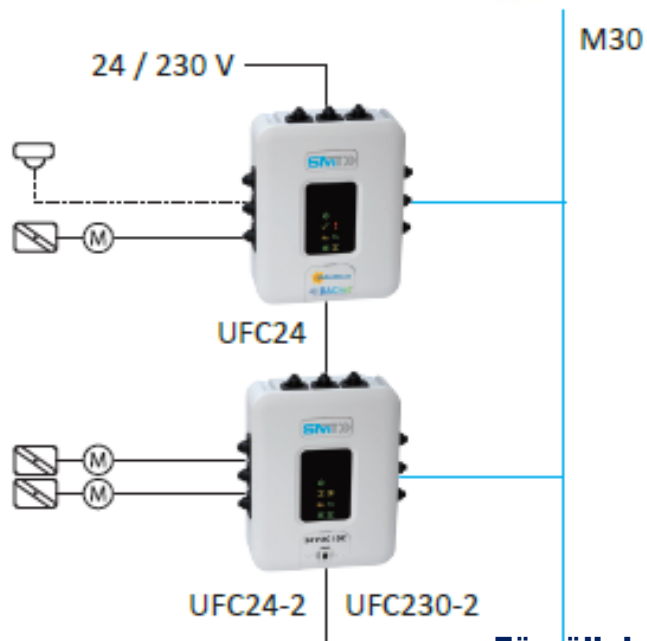

Försäljning och Support +46 (0)709-38 94 30

**LBS**  
Automatikprodukter LBS

# SMT Platforms

**LBS**

Larm Brand Säkerhet



## Platform A: SMT Spjällmoduler

- **Decentraliserad Intelligens**
- Intelligent spjällmoduler för brand- och rök-evakuering.
- Full öppenhet via BAS regulatorn - at any time!



## Platform C: [Cloud SMT](#)

- **Decentraliserad Intelligens**
- Tillgång till alla SMT zon-regulatorer möjlig.
- (integrerad Option)
- För drifttagning, funktioner och besiktning. Utan kostnad!



## Platform B: SMT Centralenheter.

- **Decentraliserad Intelligens**
- Zon-regulatorer för brand- och rökevakning.
- Stand Alone, kan integreras med BAS system.
- Automatisk Drifttagning och
- distans övervakning. (Cloud/LogmeIn App)

**LBS**

Försäljning och Support +46 (0)709-38 94 30

Automatikprodukter LBS

# Systemjämförelse Eget system vs Öppet system

## Eget system



Gateway / Controller

Eget system

IO IO IO

Andra lösningar

- Eget system
- Ingen direkt tillgång från BMS till brandspjäll
- Gateway/regulator behövs
- Alltid beroende av systemleverantör
- Antal brandspjäll per Gateway?



Integration med BACnet eller Modbus till Building Automation System



Building- automation-level

Cabinet level

Modbus eller BACnet, kabellängd upp till 1.200 m (RS-485)

Field level

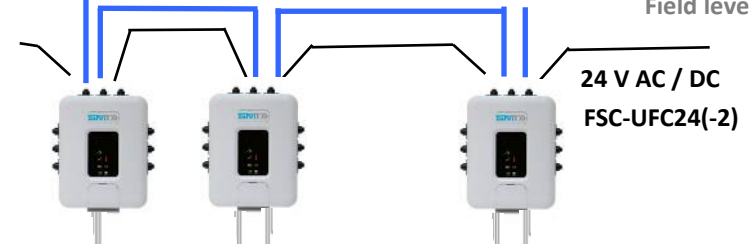

SMT Lösning

- Öppet System / standard protokoll
- Full och direkt tillgång till alla brandspjäll.
- Inga gateways, förstärkare.
- Full transparens.
- Standard teknologi RS-485



# Fördelar med SMT till BAS



## Direct Integration

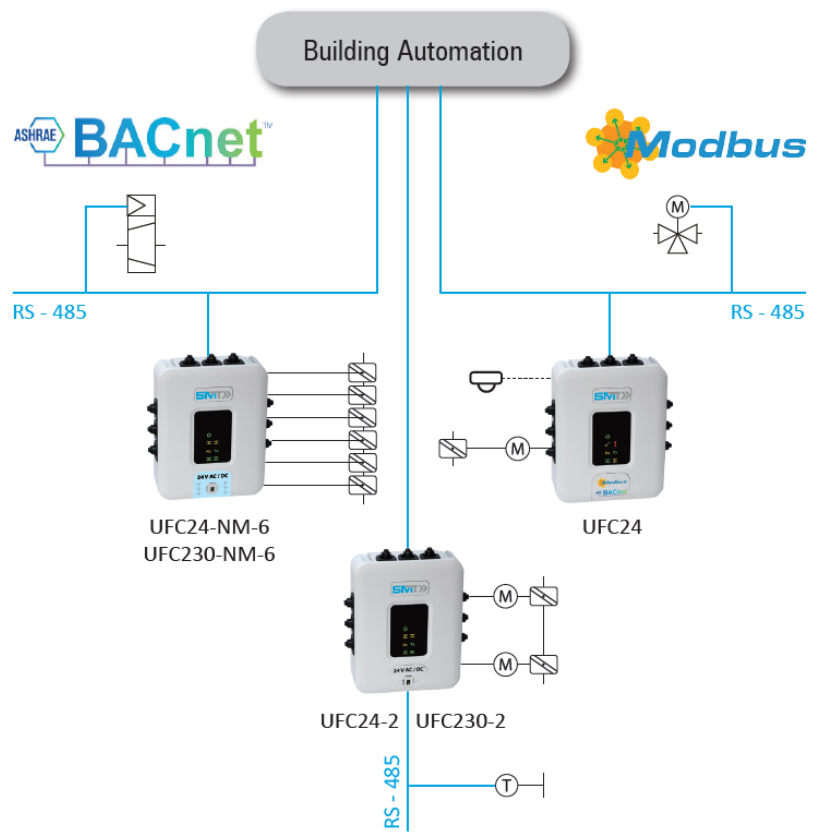

## System M240

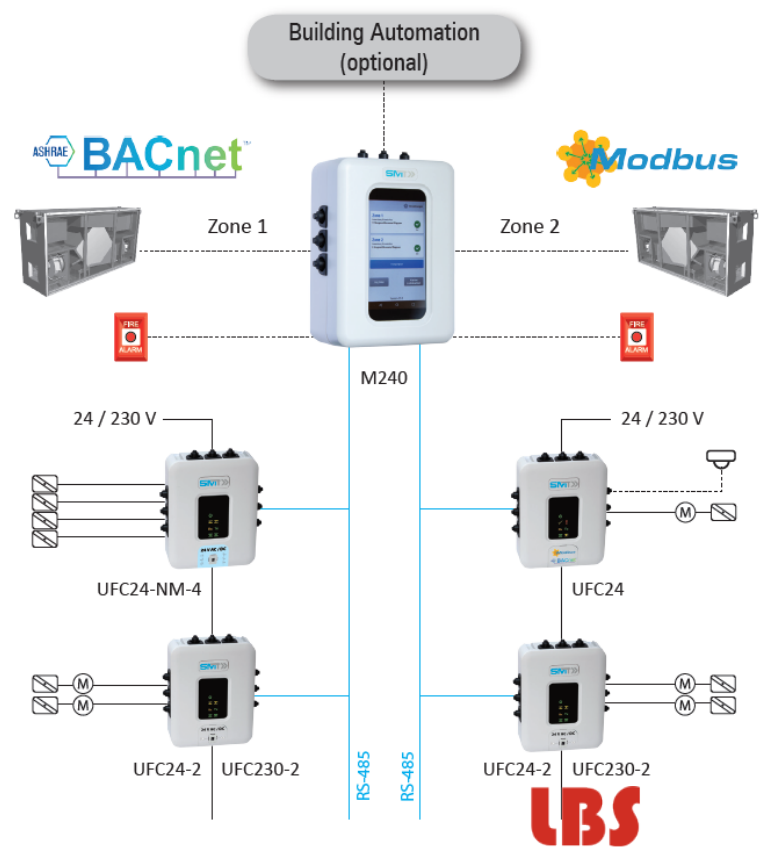



# System & Lösningar



Larm Brand Säkerhet

## Direkt Integration



## M240-MX (Matrix)

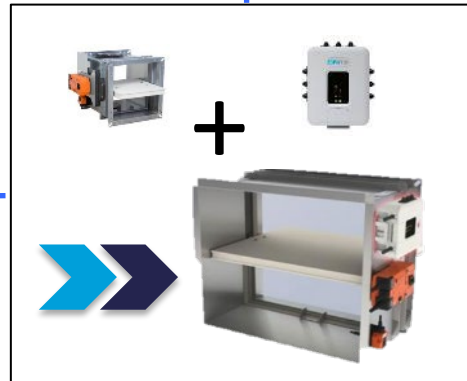

## M30

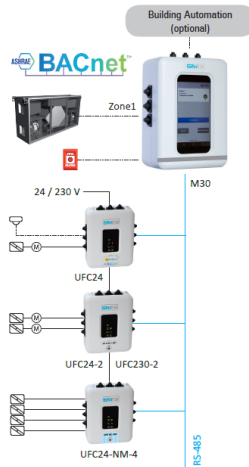

## M240

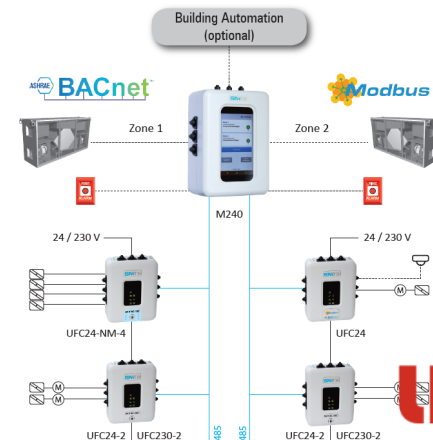

Försäljning och Support +46 (0)709-38 94 30

**LBS**  
Automatikprodukter LBS

# Installation av UFC spjällmoduler!



**Exempel UFC 24-2**  
Installation mellan två  
brandspjäll, med status-  
indikering på display.

# Product range SMT - extended

## Additional Products:

➤➤ Ring Structure Module RSM

➤➤ IO-Module IOM24

➤➤ DC Transformer PSD230-24-DC-120, -240

➤➤ AC Transformer PSD230-24

➤➤ Cable extensions 24 and 230 V (plug type)



# Implementation SMT Systems



## SMT

- Fire & Smoke Damper Control
- UFC Devices
- Smoke Detectors
- Temperature Sensores
- etc



## Building Automation

- HVAC
- Light
- etc

## Fire Alarm System

- Alarming
- Smoke Sensing
- Voice
- Light
- etc

## Building Management System (Visualization)



# Interested?

För ytterligare information besök vår hemsida

<https://www.automatikprodukter.com>

Här hittar du:

- » Tekniska datablad på våra produkter.
- » Produktöversikter.
- » System layout samt
- » Föreskrivningsexempel.

Allt på Svenska



The logo consists of the letters 'LBS' in a bold, red, sans-serif font.

Larm Brand Säkerhet

Tack för din uppmärksamhet!

Konktakta gärna...

**LBS**

**Automatikprodukter LBS**

...för support när du har ett projekt på gång!

0709-38 94 30

<https://www.automatikprodukter.com>